

Flachriemenscheiben mit Bund / Flat belt pulleys with collar

ab Lager lieferbar / ex stock available

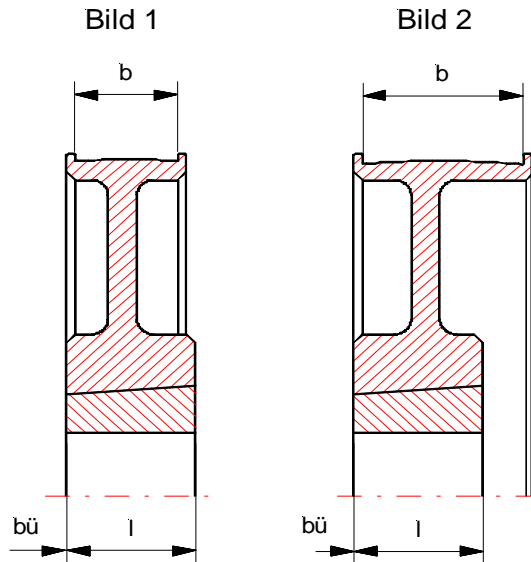
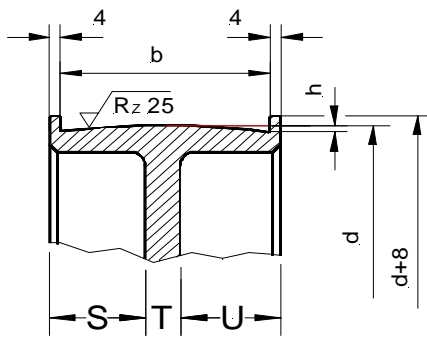

b = 32

d	Buchse bush	h	Nabe hub		Bild illustr.	Typ type	S	T	U	Gewicht weight kg
			Länge length	Lage position						
63	1108	0,3	23	bü	2	●	-	-	17	1,0
67	1108	0,3	23	bü	2	●	-	-	17	1,0
71	1210	0,3	26	bü	2	●	-	-	14	1,0
75	1210	0,3	26	bü	2	●	-	-	14	1,0
80	1210	0,3	26	bü	2	●	-	-	14	1,2
85	1210	0,3	26	bü	2	●	-	-	14	1,2
90	1610	0,3	26	bü	2	●	-	-	14	1,3
95	1610	0,3	26	bü	2	●	-	-	14	1,3
100	1610	0,3	26	bü	2	●	-	-	14	1,3
106	1610	0,3	26	bü	2	●	-	-	15	1,5
112	1610	0,3	32	bü	2	●	-	-	14	1,6
118	1610	0,3	26	bü	2	●	-	-	14	2,0
125	1610	0,3	26	bü	2	●	-	-	14	2,1
132	2012	0,3	32	bü	2	●	-	-	8	2,6
140	2012	0,3	32	bü	2	●	-	-	7	2,6
150	2012	0,3	32	bü	2	●	13	5	14	3,8
160	2012	0,3	32	bü	2	●	13	5	14	4,4
180	2012	0,3	32	bü	2	○	14	4	14	4,8
190	2517	0,3	45	bü	1	○	15	3	14	4,8
200	2517	0,3	45	bü	1	○	15	3	14	5,0
212	2517	0,3	45	bü	1	○	15	3	14	5,4
224	2517	0,3	45	bü	1	○	15	3	14	5,6
236	2517	0,3	45	bü	1	○	15	2	15	6,2
250	2517	0,3	45	bü	1	○	14	3	15	6,4
280	2517	0,3	45	bü	1	○	14	3	15	7,1

b = 50

d	Buchse bush	h	Nabe hub		Bild illustr.	Typ type	S	T	U	Gewicht weight kg
			Länge length	Lage position						
100	1610	0,3	26	bü	2	●	-	-	32	3,0
106	1610	0,3	26	bü	2	●	-	-	32	3,0
112	2012	0,3	32	bü	2	●	-	-	26	3,2
118	2012	0,3	32	bü	2	●	-	-	26	3,2
125	2012	0,3	32	bü	2	●	-	-	26	3,5
132	2012	0,3	32	bü	2	●	-	-	26	3,5
140	2012	0,3	32	bü	2	●	-	-	26	3,7
150	2012	0,3	32	bü	2	●	-	-	26	4,2
160	2012	0,3	32	bü	2	●	8	14	28	4,8
180	2517	0,3	45	bü	2	○	23	4	23	5,8
190	2517	0,3	45	bü	2	○	22	4	24	6,4
200	2517	0,3	45	bü	2	○	23	5	22	6,8
212	2517	0,3	45	bü	2	○	22	6	22	7,0
224	2517	0,3	45	bü	2	○	24	5	21	7,3
236	2517	0,3	45	bü	2	○	23	4	23	7,6
250	2517	0,3	45	bü	2	○	23	4	23	8,1
280	2517	0,3	45	bü	2	○	22	7	21	9,2
300	3020	0,3	45	bü	2	○	21	5	24	11,0

Technische Informationen für Flachriementriebe

Einige Bemerkungen zu Flachriementrieben

Der Flachriementrieb findet heute wieder mehr Verbreitung, da er einige Vorteile gegenüber dem Keilriementrieb aufweisen kann:

- Hoher Wirkungsgrad, bis zu 99% (Keilriementrieb einrillig ca. 97%, mehrrillig ca. 92%)
- Die Lebensdauer gegenüber einem Keilriementrieb ist 4 mal so hoch.
- Die Geräuschemission ist 10-20 db geringer als beim Keilriementrieb.
- Nahezu verschleissfreier Betrieb und damit Wartungsarmut, ein Nachspannen ist normalerweise nicht nötig.

Für den Einsatz von Flachriementrieben ist jedoch zu beachten, dass für einen einwandfreien Betrieb eine stabile Konstruktion vorliegen muss, die ein korrektes Ausrichten der Flachriemenscheiben dauerhaft gewährleistet.

Die Anschaffungskosten für einen Flachriementrieb sind höher als für einen Keilriementrieb.

Montageanleitung

Jeder Flachriementrieb muss entsprechend der Antriebsdaten dimensioniert werden, wobei die errechnete Auflagendehnung bei der Montage beachtet werden muss.

Auf dem Riemen wird eine definierte Länge markiert, die nach dem Spannen um die Vorspannung länger sein muss. (z.B. 1000mm + 2% = 1020mm im gespannten Zustand)

Es ist ein exaktes Ausrichten der Flachriemenscheiben nötig, ein zu grosser Fluchtfehler macht sich durch ein Abdriften des Riemens bemerkbar. Vor dem Probelauf die Scheiben in beiden Richtungen von Hand drehen um den Lauf des Riemens zu kontrollieren.

Bei Erstmontage: Erst mit 70% der errechneten Auflagendehnung vorspannen, 30-60 Minuten in Betrieb nehmen und dann auf die endgültige Vorspannung erhöhen.

Ein Nachspannen ist nach dem Erreichen der vorgegebenen Vorspannung normalerweise nicht mehr erforderlich.

Einsatz von Flachriemenscheiben mit Bund

Gerade im Einsatz in der Lüftungsindustrie kommen verstärkt Flachriemenscheiben mit Bund zum Einsatz, um das Abdriften der Riemen während der Anlaufphase zu unterbinden.

Dauerhafter Kontakt des Riemens mit dem Bund führt zur Zerstörung des Riemens, es muss also auch unbedingt auf korrektes Ausrichten der Scheiben geachtet werden.